

# SmartShunt 500A / 1000A / 2000A

[www.victronenergy.com](http://www.victronenergy.com)

SmartShunt 500A



SmartShunt 1000A



SmartShunt 2000A



SmartShunt är en allt-i-en-batteri-övervakare utan bildskärm. Din telefon fungerar som bildskärm.

SmartShunt ansluter via Bluetooth till VictronConnect-appen på din telefon (eller surfplatta) och du kan enkelt se alla övervakade batteriparametrar såsom laddningstillstånd, tid det räcker, historisk information och mycket mer.

Alternativt kan SmartShunt anslutas till och läsas av en GX-enhet. Anslutningen till SmartShunt sker via en VE.Direct-kabel.

SmartShunt är ett bra alternativ för en BMV-batteriövervakare. Särskilt för system där batteriövervakningen behövs men mindre kablar och oreda önskas.

SmartShunt är utrustad med Bluetooth, en VE.Direct-port och en anslutning som kan användas för att övervaka ett annat batteri, för övervakning av mittpunkten eller för att ansluta en temperaturgivare.

**Skilnader jämfört med batteriövervakaren BMV712 -**

- Inget programmerbart visuellt och hörbart larm.
- Inget programmerbart relä.

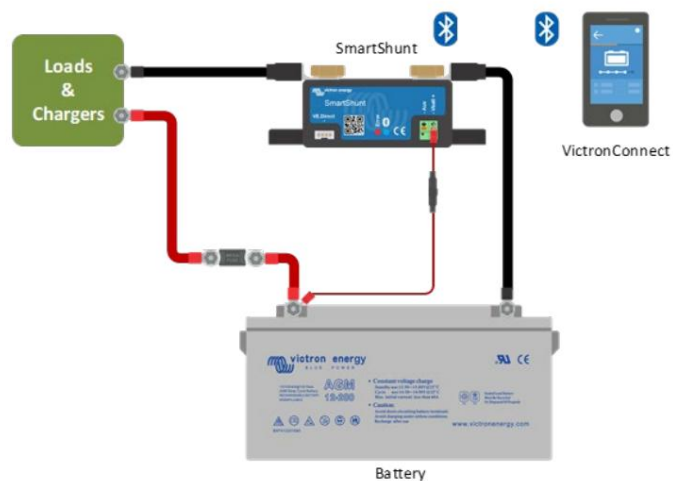

Grundläggande kabeldragning för SmartShunt

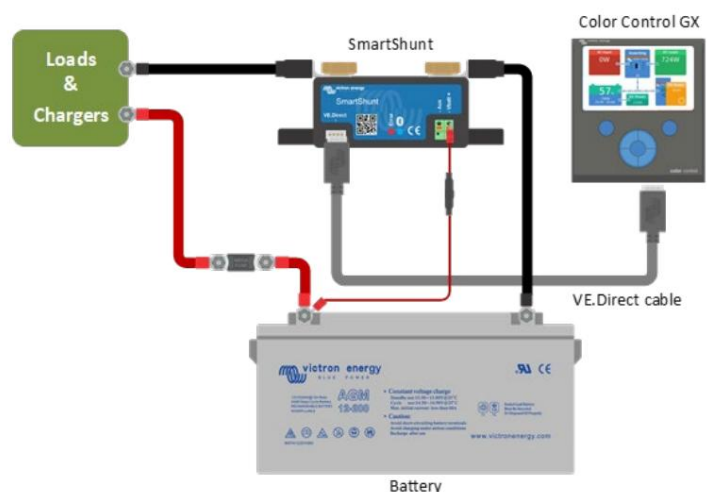

Ansluta en SmartShunt till en GX-enhet

SmartShunt		500A / 1000A / 2000A
Nätspänningsintervall		6,5–70 VDC
Strömförbrukning		< 1 mA
Inmatningsspänningsintervall, hjälpbatteri		6,5–70 VDC
Batterikapacitet (Ah)		1–9 999 Ah
Drifttemperaturintervall		- 40 till + 50 °C (- 40–120 °F)
Mätspänning i andra batterier, eller temperatur eller mittzoner		Ja
Temperaturmättingsintervall		-20–+50°C
VE.Direct kommunikationsport		Ja
UPPLÖSNING OCH NOGGRANNHET		
Ström		<0,01A
Spänning		± 0,01V
Amp-timmar		± 0,1 Ah
Laddningsstatus (0 – 100%)		± 0,1 %
Återstående tid		± 1 min
Temperatur (om den valfria temperatursensorn är ansluten)		± 1 °C/°F (0–50 °C eller 30–120 °F)
Precision för strömmätningen		± 0,4 %
Förskjutning		Mindre än 20 / 40 / 80 mA
Noggrannhet i spänningsmätningen		± 0,3 %
INSTALLATION & DIMENSIONER		
Mått (h x b x d)		500A: 46 x 120 x 54 mm 1000A: 68 x 120 x 54 mm 2000A: 68 x 120 x 76 mm
Skyddsklass		IP21
STANDARDS		
Säkerhet		EN 60335-1
Emission / Immunitet		EN-IEC 61000-6-1 EN-IEC 61000-6-2 EN-IEC 61000-6-3
Automotiv		EN 50498
Kablar (ingår)		Två kablar med säkring för en "+" -anslutning och ett startbatteri eller en mittpunktsanslutning
Temperatursensor En		Valfri (ASS000100000)
anmärkning angående räckvidden på Bluetooth-signalen.		Shunten och elkablarna har negativ påverkan på räckvidden på Bluetooth-signalen. Den på 10-15 meter långa längd är hur som helst tillräckligt i de flesta fallen.  Närheten till andra elektriska ledande element, såsom metallchassit på ett fordon eller havsvatten runt ett båtskrov, kan minska Bluetooth-signalens räckvidd till en oacceptabel nivå. Lösningen i ett sådant fall är att lägga till en VE.Direct Bluetooth-dongle (ASS030536011) till systemet och att slå av Bluetooth i SmartShunten.

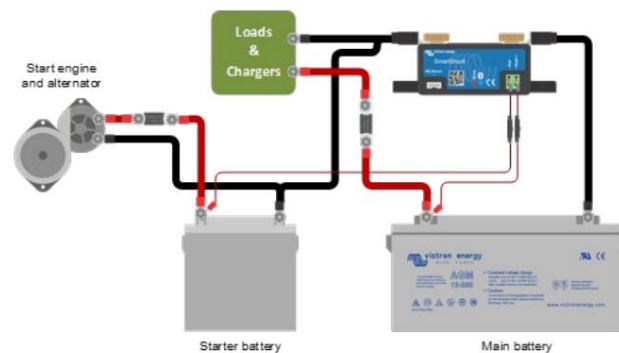

Mäta startbatteriets spänning

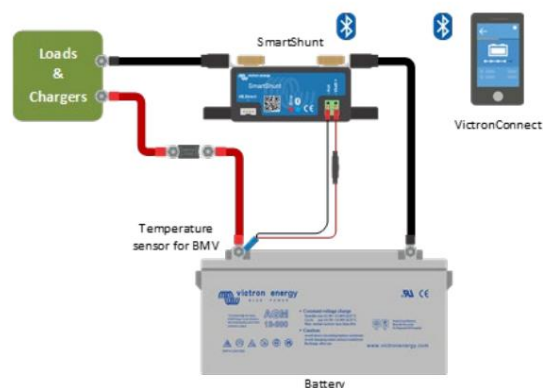

Mäta batteritemperatur

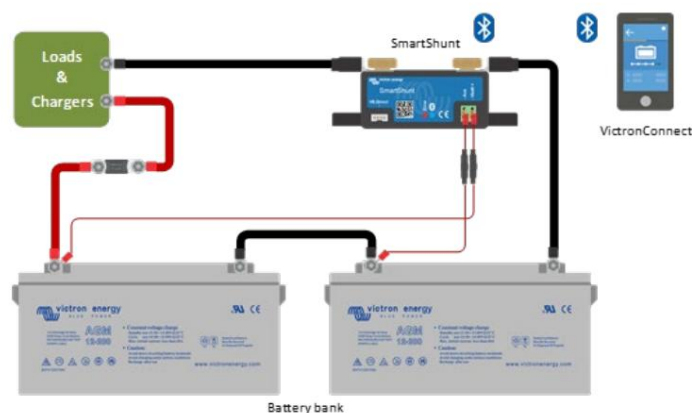

Mäta batteribankens mittpunkt